

micno

AE350书本型变频器系列 选型手册



- May cause injury or electric shock.
- Please follow the instructions in the manual before installation or operation.
- Disconnect all power before opening front cover of unit, wait at least 10 minutes until DC bus capacitors discharge.
- Use proper grounding techniques.
- Never connect AC power to output UVW terminals.

深圳市迈凯诺电气股份有限公司

关于迈凯诺

深圳市迈凯诺电气股份有限公司，是一家专业从事电气传动、工业自动化产品的研发、生产、销售与服务的国家高新技术企业。公司总部位于深圳市光明新区，拥有现代化的办公场所和专业的生产基地。公司于2016年在新三板上市，**证券代码:839477**。

迈凯诺掌握了行业领先的同步机异步机矢量变频控制技术、转矩控制技术、光伏水泵驱动技术，主要产品有通用型变频器、各种行业专用变频器、光伏水泵变频器等。产品电压涵盖220V、380V、460V、525V、660V，功率涵盖0.4kW~1.6MW，可满足各类高、中、低端市场的应用需求，广泛应用于电力、冶金、石化、矿山、纺织化纤、印刷包装、造纸、机床、塑胶、起重提升、市政、光伏农业灌溉等行业。迈凯诺坚持**“以市场为导向，以客户为中心”**的经营理念，为客户提供高性价比的产品与服务，营销与服务网络覆盖国内及海外60多个国家和地区。迈凯诺秉承**“品质、创新、诚信、共赢”**的企业核心价值观，致力于成为全球知名的电气传动、工业自动化产品与服务供应商，实现客户价值、员工价值与企业价值的共同成长。





AE350系列变频器

AE350系列变频器是一款专门节省装配空间的通用型变频器，针对风机，泵类应用进行了优化设计，使其更简单易用，可应用于污水处理、暖通空调、化工，冶金、电力等行业的风机水泵类负载驱动。

型号说明

AE350-5R5G/7R5P-T4

书本型开环矢量
变频器系列

功率

5R5: 5.5kW

7R5: 7.5kW

G/P 合一

G: 恒转矩型

P: 恒功率型

输入电压

S2: 1AC 220V

T2: 3AC 220V

T4: 3AC 380V

产品特点

- 01 书本型设计
减小安装空间，节省成柜成本；
- 02 强大的硬件转速追踪功能
强大的硬件转速追踪功能，轻松应对大惯量需要快速启动的场合；
- 03 精准的参数辨识能力
优化的电机参数自学习模型，辨识更精准；
- 04 增强的抑制振荡功能
增强的抑制振荡功能，从容应对电机电流振荡的各种场合；

- 05 **双PID切换功能**
双PID切换功能，灵活应对各种复杂的工况；
- 06 **独创的节能模式**
独创的节能模式，轻负载时，自动降低输出电压，节能效果更理想。
- 07 **优化的V/F分离功能**
优化的V/F分离功能，轻松满足电源变频行业的各类需求；
- 08 **弱磁控制**
弱磁控制，最高速度频率可达3000Hz，从容应对需要高转速的场合；
- 09 **强大的上位机监控软件**
丰富的后台监控功能，方便现场数据采集和调试；支持参数批量上传和下载，并能自动生成调试文档；

220V机器产品选型

单相220V进，三相220V出产品选型表

型号	适配电机		额定输入电流A	额定输出电流A
	KW	HP		
AE350-7R5G-S2	7.5	10.0	75.0	32.0
AE350-011G-S2	11.0	15.0	110.0	45.0

三相220V进，三相220V出产品选型表

型号	适配电机		额定输入电流A	额定输出电流A
	KW	HP		
AE350-7R5G-T2	7.5	10.0	75.0	32.0
AE350-011G-T2	11.0	15.0	110.0	45.0

220V机器尺寸图

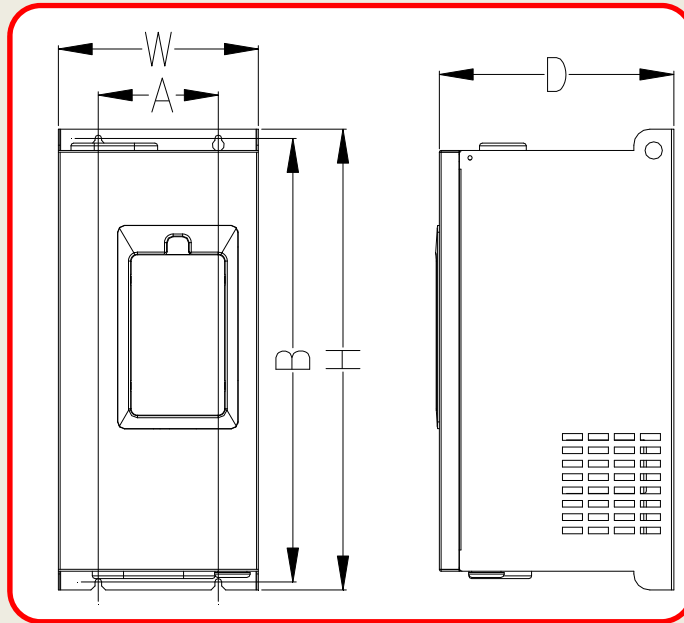

功率段	外型尺寸 (mm)			安装尺寸 (mm)		安装孔径 (mm)
	W	H	D	A	B	
7.5KW	150	345	177	90	332	M5
11KW						

380V机器产品选型

型号	适配电机		额定输入电流 A	额定输出电流 A
	KW	HP		
AE350-015G/018P-T4	15/18.5	20/25	35/38	32/37
AE350-018G/022P-T4	18.5/22	25/30	38/46	37/45
AE350-090G/110P-T4	90/110	125/150	180/214	176/210
AE350-110G/132P-T4	110/132	150/175	214/256	210/253
AE350-132G/160P-T4	132/160	175/210	256/307	253/304
AE350-160G/185P-T4	160/185	210/250	307/350	304/340
AE350-185G/200P-T4	185/200	250/260	350/385	340/377
AE350-200G/220P-T4	200/220	260/300	385/430	377/423
AE350-220G/250P-T4	220/250	300/330	430/468	423/465
AE350-250G/280P-T4	250/280	330/370	468/525	465/520
AE350-280G/315P-T4	280/315	370/420	525/590	520/585

型号	适配电机		额定输入电流 A	额定输出电流 A
	KW	HP		
AE350-315G/350P-T4	315/350	420/470	590/665	585/650
AE350-350G/400P-T4	350/400	470/530	665/785	650/720
AE350-400G/450P-T4	400/450	530/600	785/840	720/820
AE350-450G/500P-T4	450/500	600/660	840/880	820/900
AE300-500G/560P-T4	500/560	660/750	880/980	900/1000

380V机器尺寸图

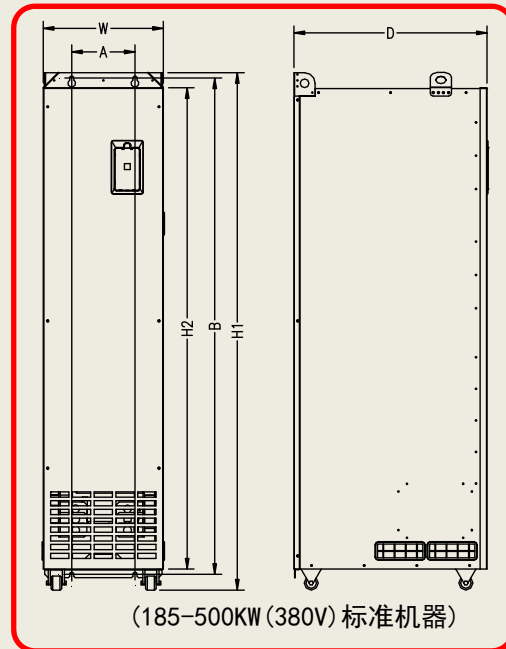
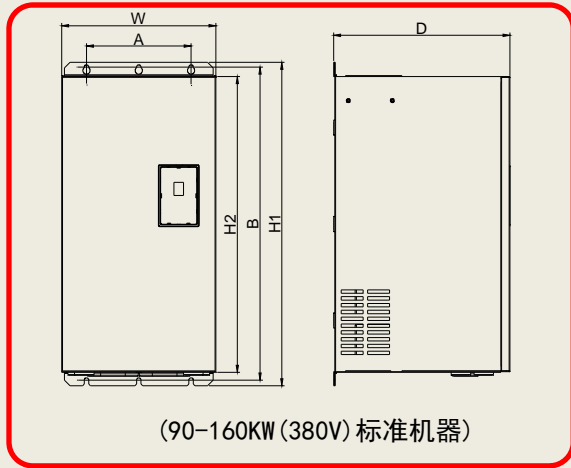

功率段	外型尺寸 (mm)				安装尺寸 (mm)		安装孔径 (mm)
	W	H1	H2	D	A	B	
90-110KW	320	600	552	330	230	582	M8
132-160KW (无底座)	320	715	662	330	230	695.5	M8
132-160KW (有底座)	320	992	962	330	有底座		
185KW	340	1350	1245	550	160	1290	M10
200KW							
220KW							
250KW							
280KW							
315KW							

功率段	外型尺寸 (mm)				安装尺寸 (mm)		安装孔径 (mm)
	W	H1	H2	D	A	B	
350KW	340	1475	1370	550	160	1345	M10
400KW							
450KW							
500KW							

660V机器产品选型

型号	适配电机		额定输入电流 A	额定输出电流 A
	KW	HP		
AE350-160G-T6	160	210	200	175
AE350-185G-T6	185	250	210	195
AE350-200G-T6	200	260	235	215
AE350-220G-T6	220	300	257	245
AE350-250G-T6	250	330	265	260
AE350-280G-T6	280	370	305	300
AE350-315G-T6	315	420	350	330
AE350-350G-T6	350	470	382	374
AE350-400G-T6	400	530	435	410
AE350-450G-T6	450	600	490	465
AE350-500G-T6	500	660	595	550
AE350-560G-T6	560	745	610	590
AE350-630G-T6	630	840	710	680

690V机器尺寸图

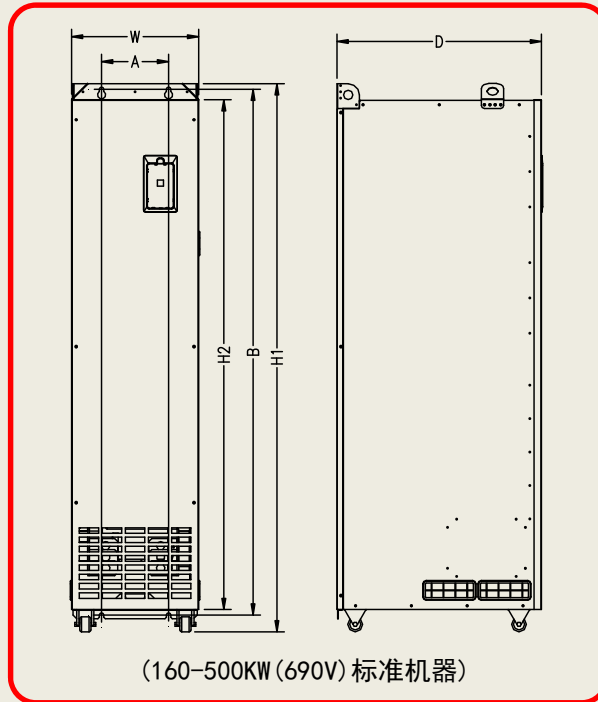

功率段	外型尺寸 (mm)				安装尺寸 (mm)		安装孔径 (mm)
	W	H1	H2	D	A	B	
160KW	340	1350	1245	550	160	1290	M10
185KW							
200KW							
220KW							
250KW							
280KW	340	1475	1370	550	160	1345	M10
315KW							
350KW							
400KW							
450KW							
500KW							
560KW							
630KW							

键盘尺寸图与外引说明

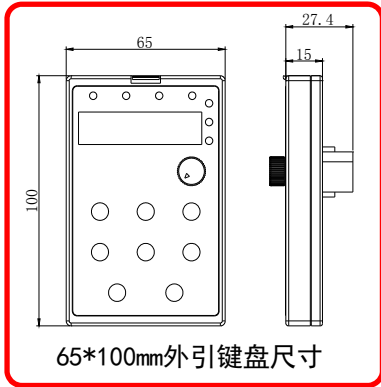

65*100mm外引键盘尺寸

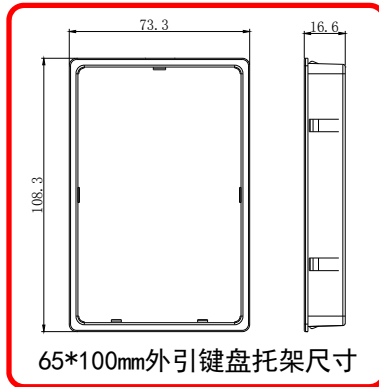

65*100mm外引键盘托架尺寸

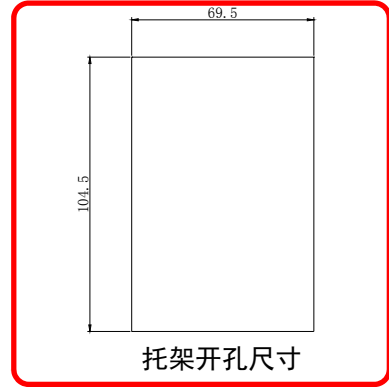

托架开孔尺寸

键盘说明：此键盘外引时需要加一外引托架，用普通网线可以直接连接；



LCD液晶键盘

LCD液晶键盘支持中/英文显示，可用于查看参数（无需说明书）、修改参数、查询故障信息和状态信息、启停变频器等操作；

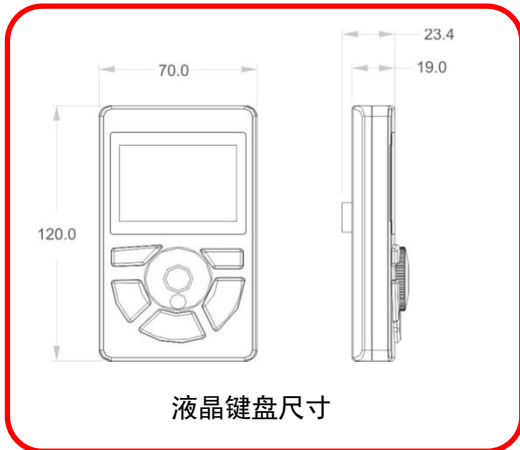

液晶键盘尺寸

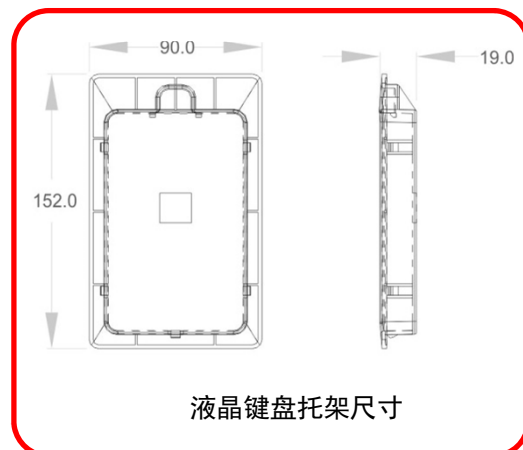

液晶键盘托架尺寸

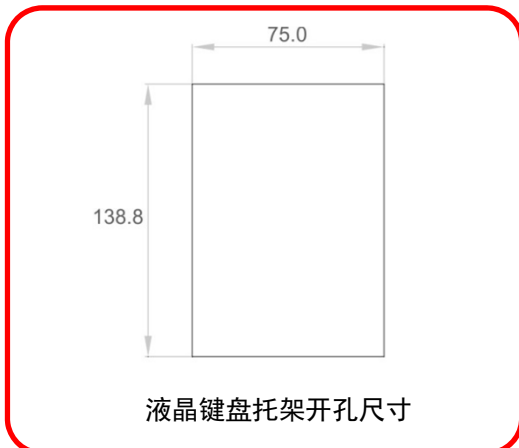

液晶键盘托架开孔尺寸

注意事项：

AE300系列变频器15KW以上的机器可以直接用液晶键盘替换LED键盘；

产品应用现场





迈凯诺丰富的产品线，遍布全国的销售、服务网络确保您能快速获得我们的支持。

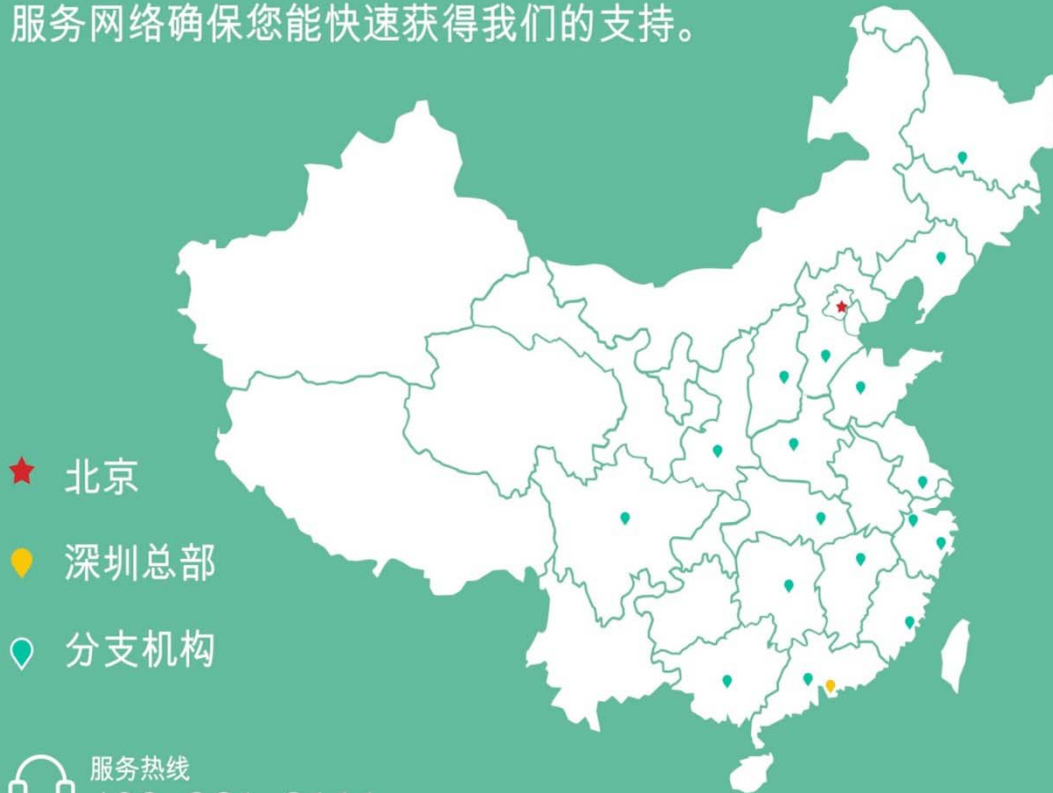

★ 北京

📍 深圳总部

📍 分支机构

📞 服务热线
400 861 8111

 服务热线
400 861 8111

micno 深圳市迈凯诺电气股份有限公司
SHENZHEN MICNO ELECTRIC CO., LTD.

网址：www.micno.com.cn

邮箱：info.micno.com.cn

地址：深圳市光明新区甲子塘同观路远望谷视频识别产业园1栋4楼